

(1 : 8)

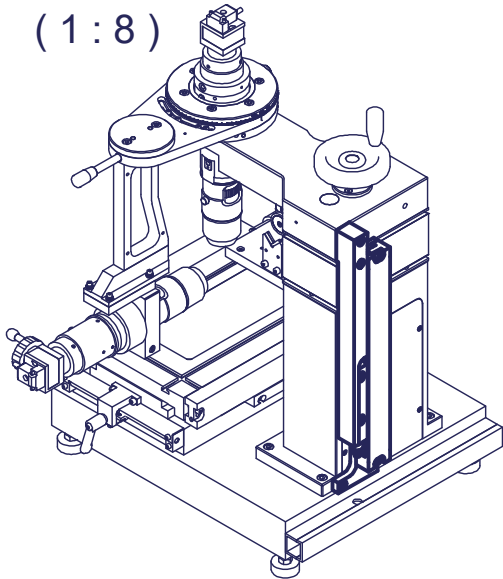

S:\Bureau-Technique\Dispositif\MA 461-170-02\20.idw

Mod. 1	12.03.2007	Mod. 3		Origine		Echelle	Nom	M.Saam
Mod. 2		Mod. 4		Rempl.		1 : 2	Date	30.03.2017
Libellé					N° de plan		Catégorie	
Règle sur axe Z					MA 461-170-02		\$20-1	
marcel - aubert - sa						Code article	N° de page	
						VIM-009945	1 / 2	



Spécifications techniques		LS 487	LS 477															
Support de mesure Coefficient de dilatation linéaire		Règle en verre avec réseau DIADUR, période de division 20 µm $\alpha_{\text{therm}} \approx 8 \times 10^{-6} \text{ K}^{-1}$ (type de montage ☉/⊙) ; avec rail de montage : $\alpha_{\text{therm}} \approx 9 \times 10^{-6} \text{ K}^{-1}$ (type de montage ⊙)																
Classe de précision*		± 5 µm ; ± 3 µm																
Longueur de mesure ML* en mm		Rail de montage* possible jusqu'à une ML de 1240 mm et requis à partir d'une ML de 1340 mm 70 120 170 220 270 320 370 420 470 520 570 620 670 720 770 820 920 1020 1140 1240 1340 1440 1540 1640 1740 1840 2040																
Marques de référence* LS 4x7 LS 4x7C		<ul style="list-style-type: none"> tous les 50 mm, sélectionnable par aimants 1 marque de référence au centre de la longueur de mesure 2 marques de référence respectivement espacées de 35 mm (pour une ML de ≤ 1020 mm) ou de 45 mm (pour une ML de ≥ 1140 mm) du début et de la fin de la longueur de mesure à distances codées 																
Interface		~ 1 Vcc			□ J TTL													
Interpolation intégrée* Période de signal		- 20 µm			5 fois -		10 fois -		20 fois -									
Interface de diagnostic		analogique			-													
Fréquence limite -3dB		≥ 160 kHz			-		-		-									
Fréquence de balayage* Écart a entre les fronts		-			100 kHz ≥ 0,5 µs		50 kHz ≥ 1 µs		100 kHz ≥ 0,25 µs		50 kHz ≥ 0,5 µs		25 kHz ≥ 1 µs		50 kHz ≥ 0,25 µs		25 kHz ≥ 0,5 µs	
Pas de mesure		selon l'interpolation			1 µm ¹⁾		0,5 µm ¹⁾		0,25 µm ¹⁾									
Raccordement électrique		Câble adaptateur distinct (1 m/3 m/6 m/9 m) enfichable sur le socle de montage																
Longueur de câble ²⁾		≤ 150 m			≤ 100 m													
Tension d'alimentation sans charge		5 V CC ± 0,25 V / < 120 mA			5 V CC ± 0,25 V / < 140 mA													
Vitesse de déplacement		≤ 120 m/min			≤ 120 m/min		≤ 60 m/min		≤ 120 m/min		≤ 60 m/min		≤ 30 m/min		≤ 60 m/min		≤ 30 m/min	
Force d'avance requise		≤ 5 N																
Vibrations 55 à 2000 Hz		sans rail de montage : ≤ 100 m/s ² (EN 60068-2-6) avec rail de montage, sortie de câble à droite : ≤ 200 m/s ² , à gauche : 100 m/s ² (EN 60068-2-6)																
Choc 11 ms		≤ 300 m/s ² (EN 60068-2-27)																
Accélération		≤ 100 m/s ² dans le sens de la mesure																
Température de service		0 °C à 50 °C																
Ind. de prot. EN 60529		IP53 avec montage conforme au manuel et aux instructions de montage ; IP64 avec raccordement d'air comprimé via le DA 400																
Poids		0,4 kg + 0,5 kg/m de longueur de mesure																

* à préciser à la commande

1) après exploitation par 4 dans l'électronique consécutive

2) avec câble HEIDENHAIN

Mod. 1	12.03.2007	Mod. 3		Origine		Echelle	Nom	M.Saam
Mod. 2		Mod. 4		Rempl.		1 : 1	Date	30.03.2017
Libellé					N° de plan		Catégorie	
Règle sur axe Z					MA 461-170-02		\$20-1	
marcel - aubert - sa 					Code article		N° de page	
					VIM-009945		2 / 2	